

Showmanship at Halter B

Klass 19

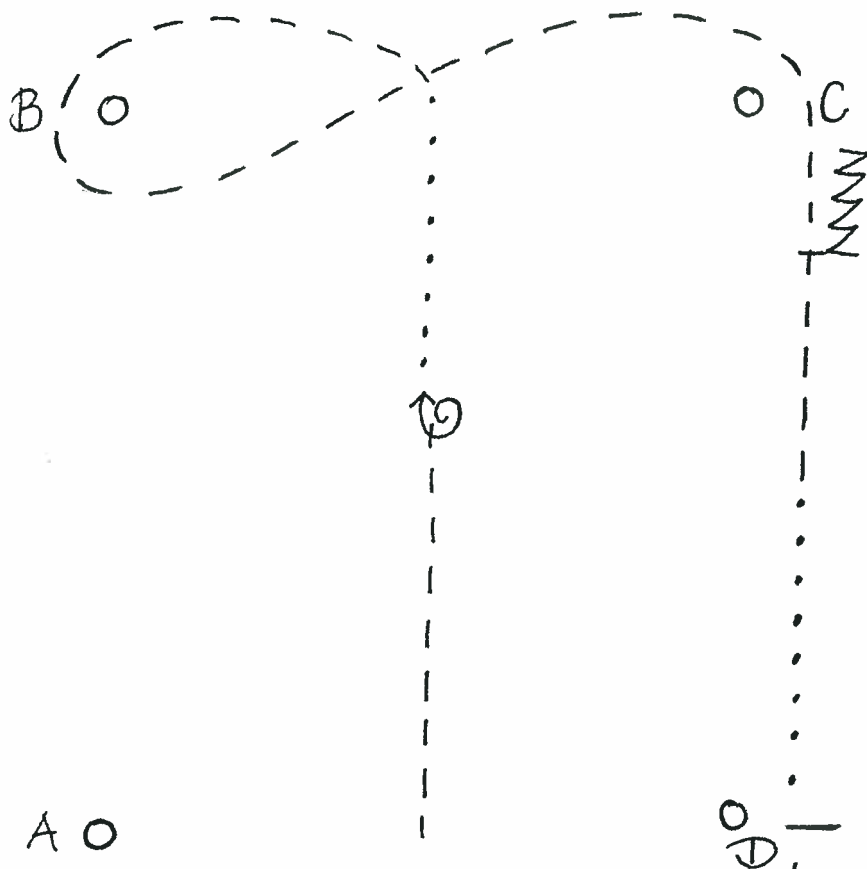

1. Starta i trav, stop
vänd hö. 1 v.
2. Skritt, trav
sväng vänster runt kon B
3. sväng höger runt kon C - stop - backa 4 steg.
4. Trav, skritt
5. Inspektion, trav, stop

Showmanship at Halter C

Klass 20

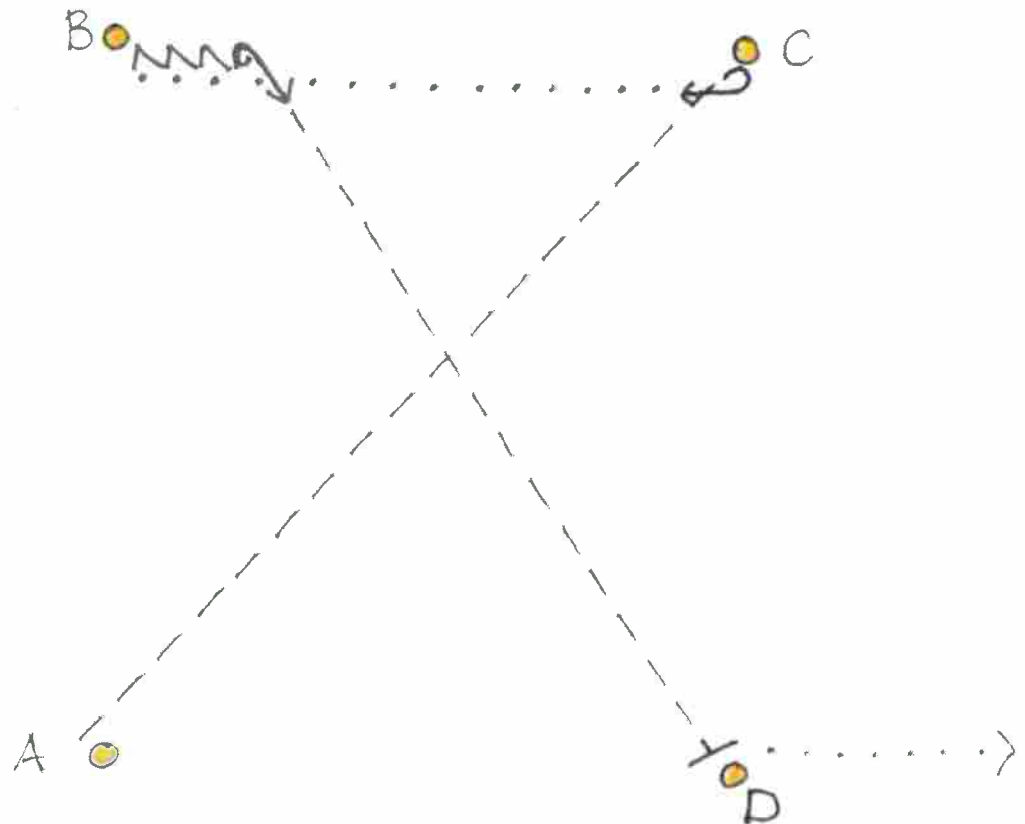

Starta vid konen

Trav

stop - vänd 240° hö
skritt till kon B.

Rygga 4 steg

vänd 240° hö

Trav

ställ upp för inspektion

skritt ut ur mönstret

TRAIL at HAND B

1. Bro
2. Serpentin i trav (handlern utanför)
3. Grind hö.h.
4. Labyrint, box-vä 360° hö, trav ut ur boxar
5. Travbommar (handlern utanför)
6. Travöverbom, stop, vänd 90° hö. Rygga
7. Travbommar

Klass 21

- skritt
- - - - - trav
- ~~~~~ rygga
- ~~~~~ handlerns väg

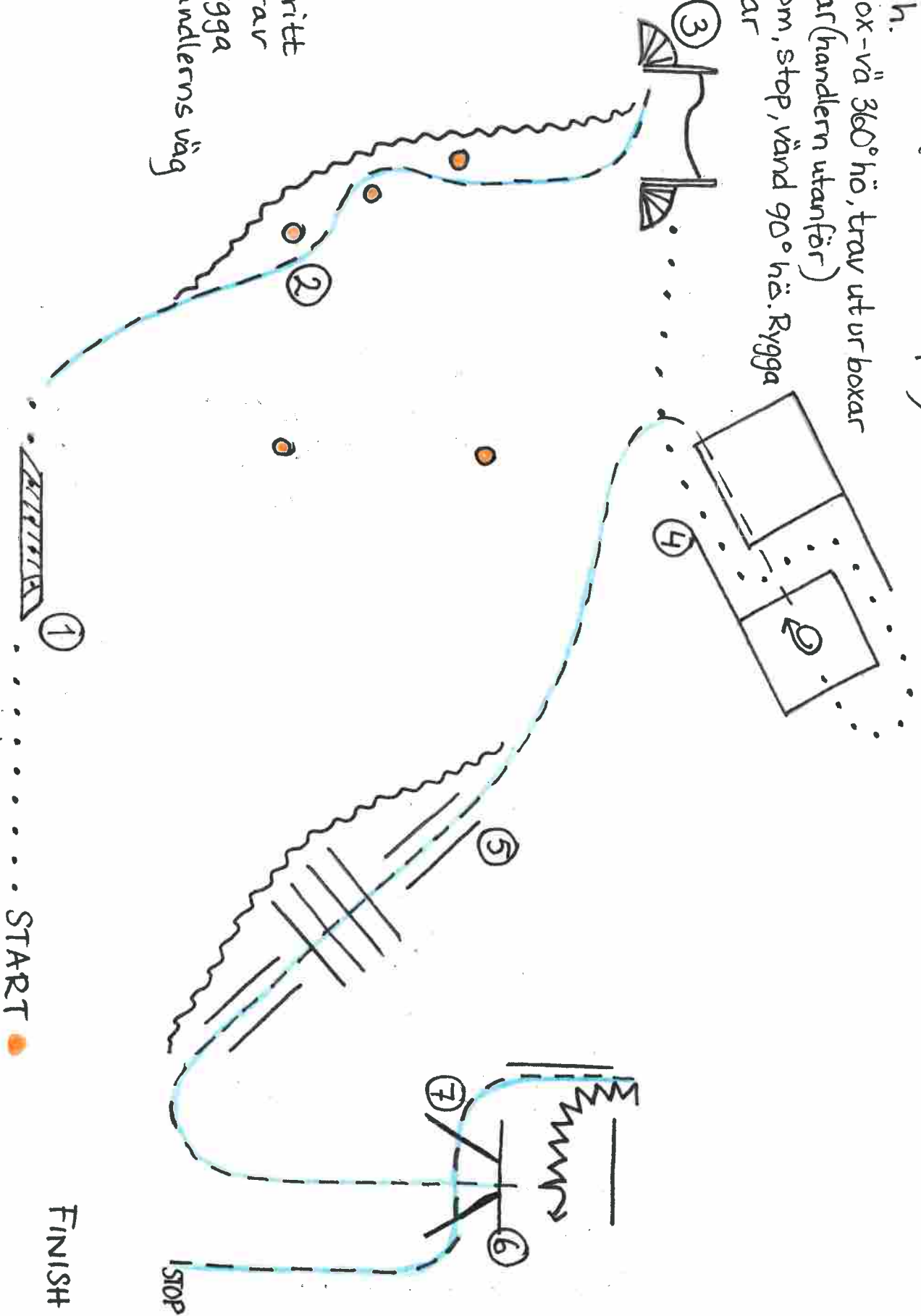

START ●

FINISH

STOP

TRAIL at HAND C

1. Skritt över bom, vä. höger 270°, bom
2. Rygga, skrittbommar, trav
3. Bommar i trav
4. Trav in i box. Vä. 270° hö skritta in i nästa box. Vä. 360° hö
5. Grind valfri öppen.
6. Serpentin i trav
7. Bro

Klass 22

- Skritt
- - - - - Trav
- ~~~~~ Rygga

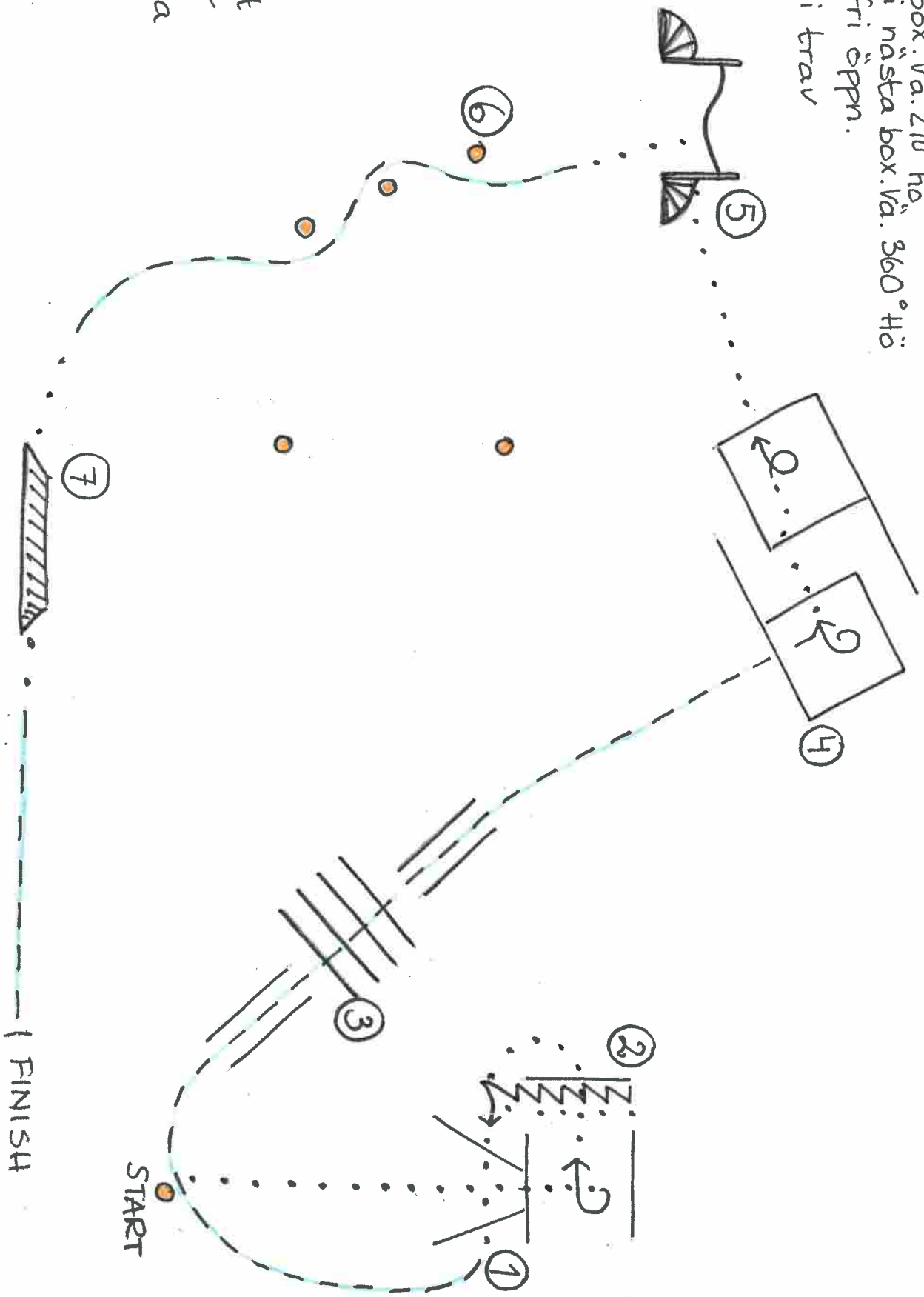

TRAIL B

Klass 23

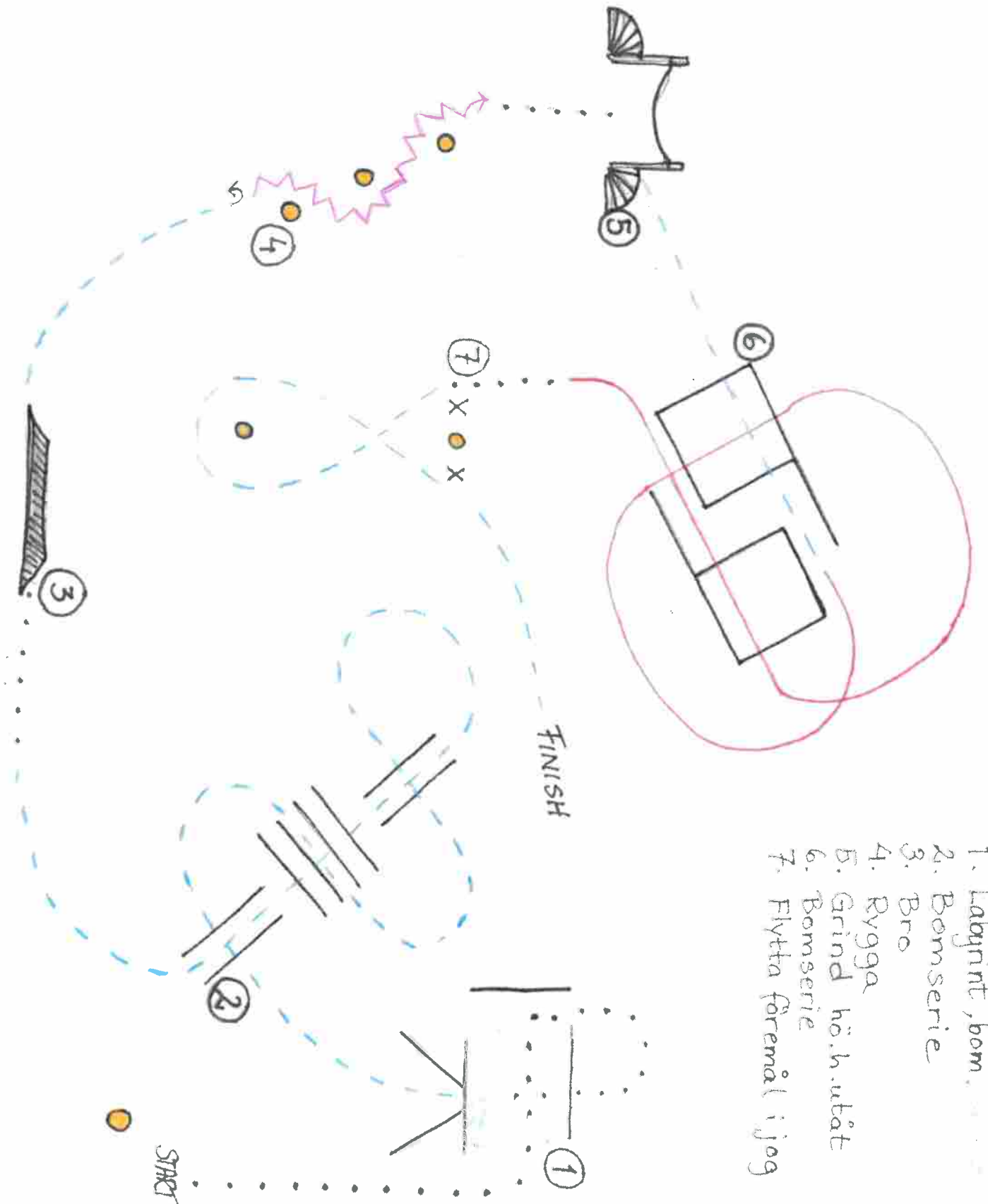

1. Labyrint, bom.
2. Bomserie
3. Bro
4. Rygga
5. Grind hö.h.utåt
6. Bomserie
7. Flytta föremål i jogg

TRAIL C

1. Bomserie i jog
2. Rygga
3. Vä. gal genom box
4. jog in i box
 - a) vänd vä i 1/4 varv, skritt
 - b) vänd hö 1 varv
5. Grind vä. hand
6. Sidepass hö. skritt
sidepass vä.
7. Bro jog

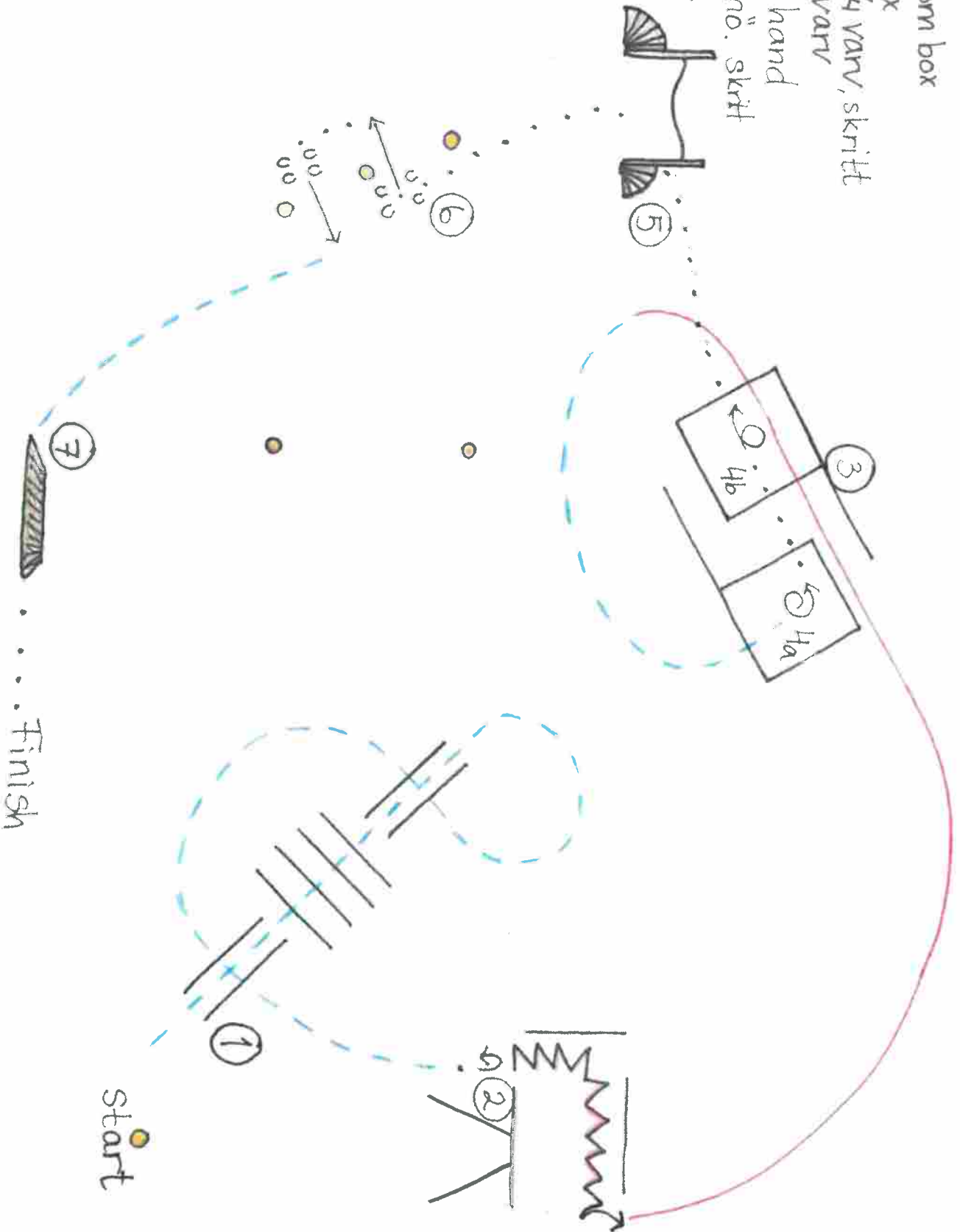

Klass 24

RANCH TRAIL B

1. Sidepass hö med vändning i vinkel
2. Bro
3. Serpentin
4. Grind Hö.h.utåt
5. Hö.galopp + bomserie
6. Travbommar
7. Kast
8. Släpa
9. Rygga

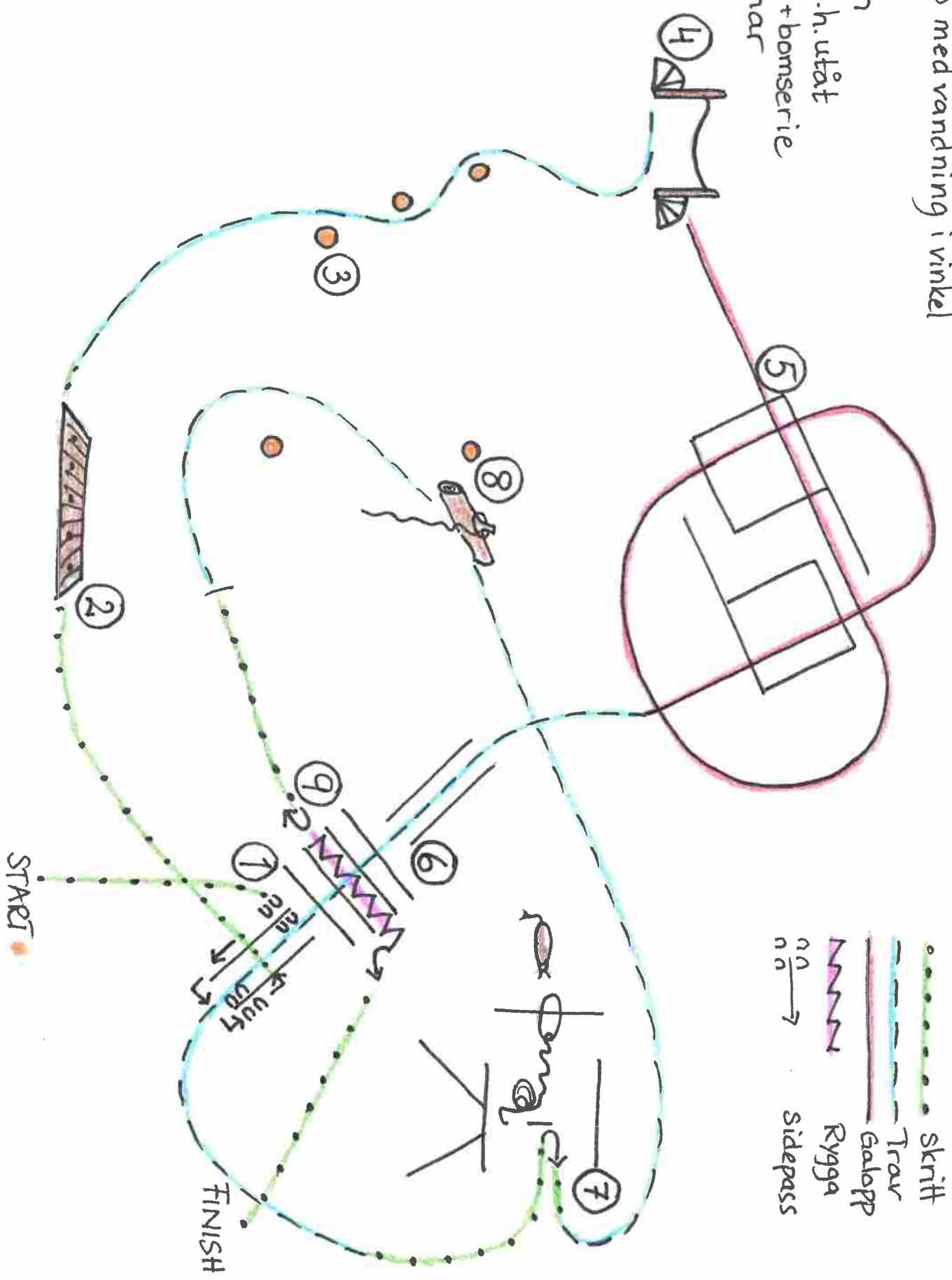

RANCH TRAIL C

1. Sidepass vå.
2. Bömserie i trav
3. Skrittbömmar
- 4a Galoppbömmar - vå.gal.
- b Trar genom båda boxarna
5. Grind vå.h.
- 6 Serpenhin
- 7 Släppa
8. Rygga
9. Bro

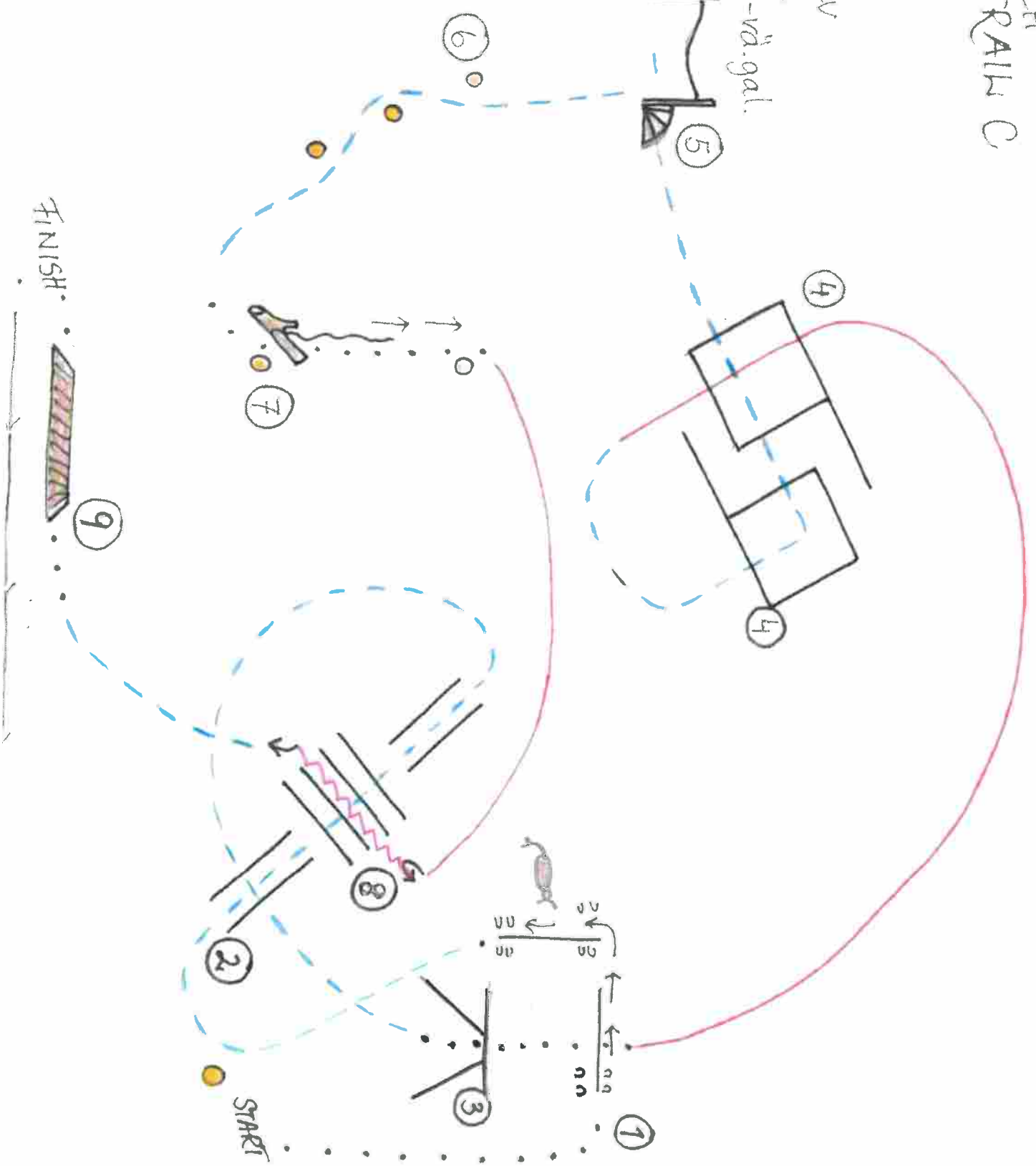

Klass 26

Western Horsemanship B

Klass 37

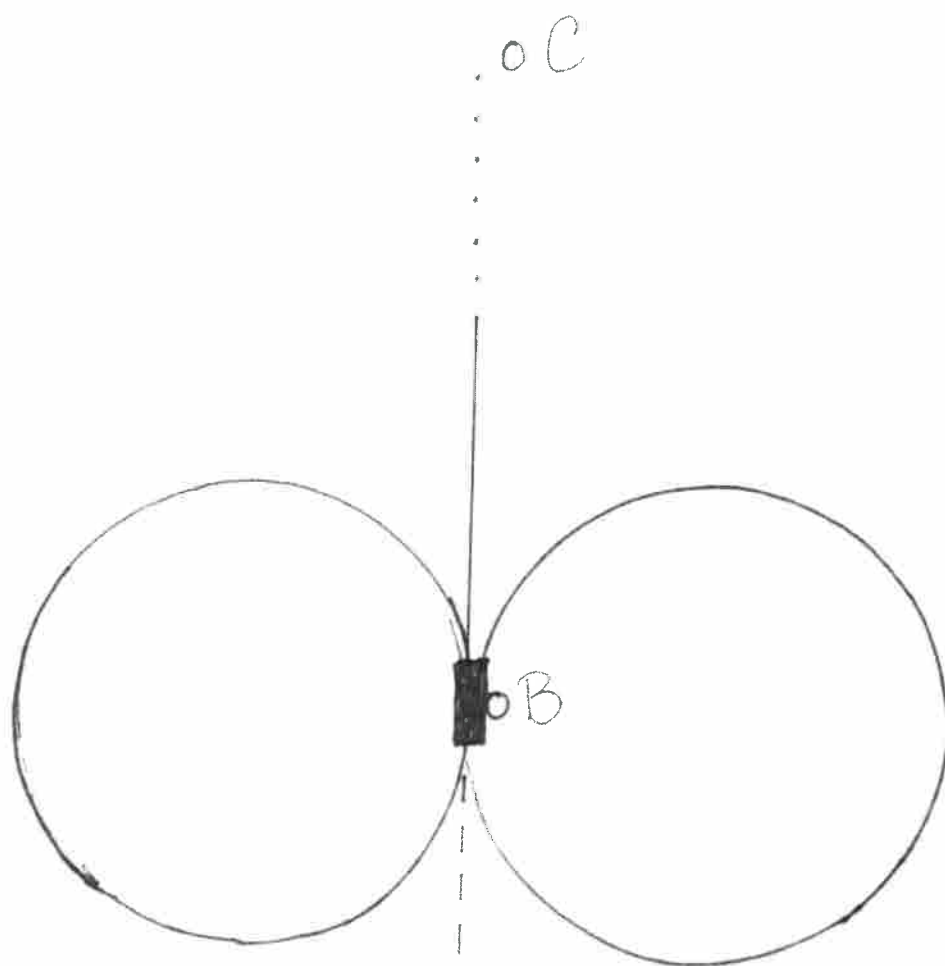

1. Rygga 4 steg
Vänd 180° vä.
2. Jog till B
3. Hö. galopp
Cirkel till vä.
4. Galoppombyte
5. Vä. galopp
Cirkel till hö.
6. Skritt - stop

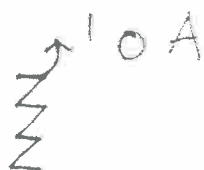

OBS! Flygande byte bedöms högre än ett enkelt.

Western Horsemanship C

Klass 38

1. Starta vid A i vä galopp. Cirkel vä.
2. Skritta till B
3. Sidepass vä
4. Rygga 3 steg
5. Jog-stop

